

ENTRY-LEVEL WIRKLEISTUNGSMODUL ZUR WERKZEUG- UND PROZESSÜBERWACHUNG



Abbildung ähnlich

Anwendungsbeispiel

Stand-alone Anwendung

Als Stand-alone-Modul ist GEMTPEL eine ideale Lösung zur Erkennung von Prozessanomalien bei der Metallzerspanung in Werkzeugmaschinen. Das Anwendungsbeispiel unten zeigt ein GEMTPEL Modul mit GEM TP VISU Software (hier über IPC10) und zwei CT-100 Hall-Sensoren (separat bestellen).

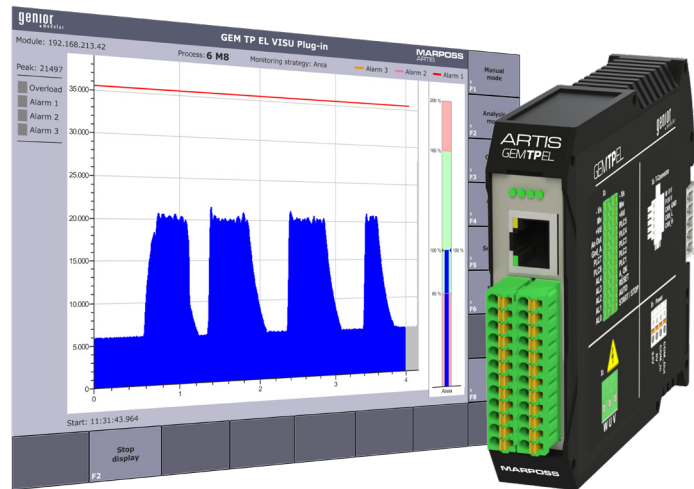
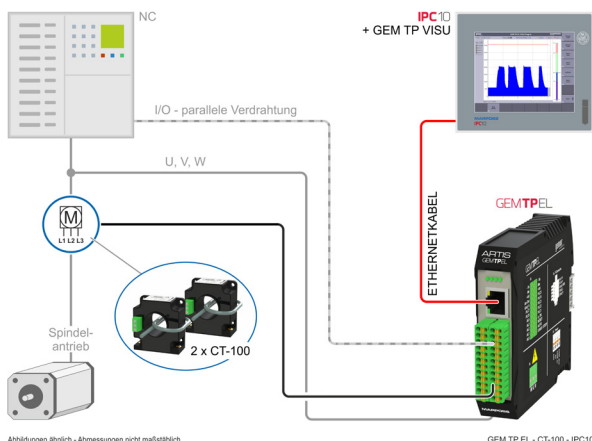

Abbildungen ähnlich - Abmessungen nicht maßstäblich

GEM TP EL - CT-100 - IPC10

Alle technischen Details entnehmen Sie bitte den Datenblättern der verschiedenen Komponenten

Integrierte Anwendung

Als Teil der GENIOR MODULAR Produktfamilie kann GEMTPEL auch an die GEMCPU angeschlossen und so zu einem Bestandteil des High-End-Systems GENIOR MODULAR werden. In diesem Fall nutzt die GEMCPU das Messsignal des GEMTPEL zusätzlich für automatische Überwachungsstrategien.

Eigenschaften

- Einkanaliges System zur Antriebsüberwachung
- Überwachung des Werkzeugzustands (Bruch, Fehlt, Verschleiß)
- Für 31 verschiedene Zyklen nutzbar
- Anschluss an alle Steuerungen möglich
- Einfache Installation im Schaltschrank
- MultiView-fähig
(paralleler Betrieb mehrerer Module an einer Visualisierung)

Nutzen

- Vermeidung von Beschädigung an Werkstücken, die z.B. auf Probleme des Bearbeitungsprozesses zurückzuführen sind
- Anpassung an verschiedene Zerspanprozesse durch verschiedene Überwachungsstrategien (Statisch, Dynamisch, Flächenauswertung)
- Für Analysezwecke Prozesskurven vergleichen
- Aufzeichnung von Ereignissen (Blackbox)
- Externe Datenverarbeitung durch manuellen oder automatischen Datenexport im csv-Format für Industrie-4.0-Anwendungen

Artikelnummer

- GEMTPEL + Überwachungsmodul * (siehe Seite 2) 0830Z910305
- GEMTPEL Überwachungsmodul 0830ZA00303
- separat bestellen:
GEM TP VISU Software für Windows PCs
IPC für Visualisierung
Kompatible Hall-Sensoren:
CT-100, LA205S, LA305S

Frontansicht

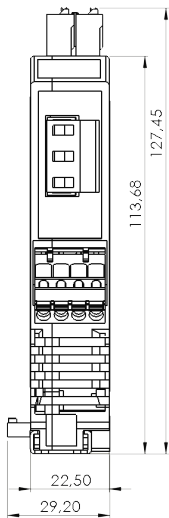

Draufsicht

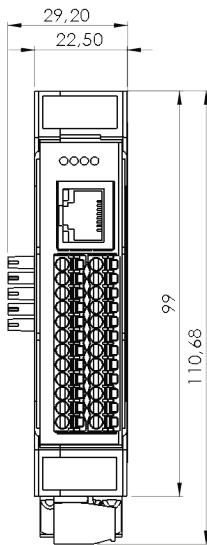

Ansicht von links

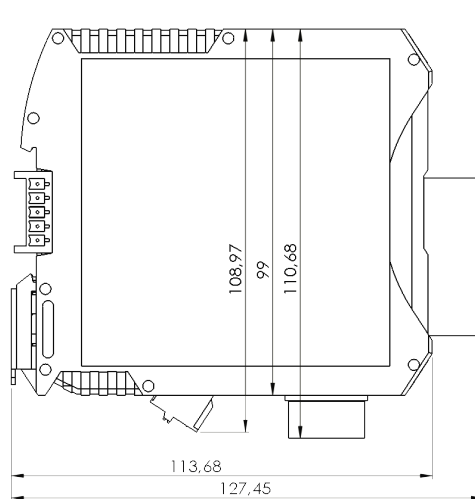

Perspektive

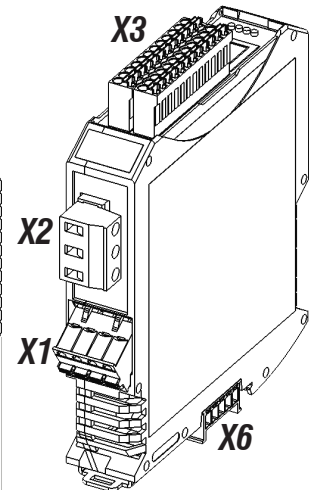

ALLGEMEINE DATEN	
ABMESSUNGEN	siehe Zeichnung
GEWICHT	0,138 kg
MATERIAL	Polyamid PA 6.6
LAGERTEMPORATUR	0 °C...+70 °C
BETRIEBSTEMPERATUR	+5 °C...+50 °C
UL-KLASSIFIZIERUNG	VO (UL94)
SCHUTZART	IP30
ATMOSPHERISCHE REL. FEUCHTIGKEIT	max. 2 Monate, keine Kondensation
LAGERUNG	< 95 %
BETRIEB	< 85 % und 85 % ≤ RH < 95 %
INSTALLATION	DIN EN 60715 Normtragschiene
KONTAKTIERUNG	Federklemmen, Schraubklemmen

MESSUNG	
ABTASTRATE	20 kHz
AUFLÖSUNG	16 Bit
SCHWINGUNGSBELASTUNG	
TRANSPORT	ISTA2
BETRIEBSTEST	(10...55) / 0.15 / (10...55) / 0.35
FC (2G MAX.)	25 kHz

ANFORDERUNGEN FÜR VISUALISIERUNG	
	Microsoft Windows® ab WIN XP SP3 Siemens 840D ab V 04.05 (PCU/TCU)

FREIER SPEICHERPLATZ	512 MB
MIN. TAKTFREQUENZ	600 MHz
MAUS-/TOUCHSCREEN	empfohlen

ANSCHLÜSSE	
ANSCHLUSS X1	24 V DC ±20 %, 300 mA, SELV Typ lt. EN 60950-1 Leitungsquerschnitt 0,2 ... 2,5 mm ²
ANSCHLUSS X2	Leitungsquerschnitt 0,25 ... 3 mm ²
EINGANG /ANTRIEBSLEISTUNG	
MAXIMALE SPANNUNG	500 V AC Phase-Phase CAT II
ANSCHLUSS X3	Leitungsquerschnitt 0,2 ... 1,5 mm ²
SENSORANSCHLUSS	Messleitung
ANALOGAUSGANG* (NUR GEMTPEL+)	0 ... 10 V
EIN-/AUSGANGSSIGNALE	8 Eingangssignale, 6 Ausgangssignale
EINGÄNGE	Sink-/Source-Betrieb wählbar
1-SIGNAL SOURCE	8 V ... 24 V / 5 mA
0-SIGNAL SOURCE	0 V ... 7 V / 5 mA
1-SIGNAL SINK	0 V ... 19 V / 5 mA
0-SIGNAL SINK	20 V ... 24 V /5mA
AUSGÄNGE	
1-SIGNAL SOURCE	24 V typisch, max. 100 mA
0-SIGNAL SOURCE	offen
1-SIGNAL SINK	0 V ... 1 V
0-SIGNAL SINK	offen
ETHERNETPORT	10/100 Mbit
ANSCHLUSS X6	CAN-Bus und 24 V DC
KONFORMITÄT	CE, UKCA



www.marposs.com

Eine vollständige, aktuelle Liste der Adressen erhalten Sie auf der offiziellen Marposs-Webseite

ODN6438DE11 – Edition 01/2025 - Änderungen der Spezifikationen vorbehalten.
© Copyright 2010-2025 MARPOSS S.p.A. (Italien) - Alle Rechte vorbehalten.

MARPOSS, und andere Namen und Zeichen der Marposs-Produkte, die im vorliegenden Dokument erwähnt oder gezeigt werden, sind eingetragene Marken oder Marken von Marposs in den USA und anderen Ländern. Die Rechte, soweit überhaupt vorhanden, von Dritten an Marken oder eingetragenen Marken, die in dieser Broschüre erwähnt sind, gehören dem jeweiligen Eigentümer.

Marposs verfügt über ein integriertes System für die Verwaltung von Qualität, Umweltschutz und Sicherheit gemäß den Normen ISO 9001, ISO 14001 und OHSAS 18001.



Neueste Version dieses Dokuments herunterladen

